

Panasonic®

Guide d'installation

Système de réseau privé
Capteur de fuite d'eau

Modèle **KX-HNS103EX1**

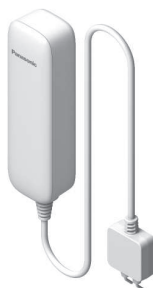

Vous venez d'acquérir un produit Panasonic et nous vous en remercions.

Le présent document vous indique comment installer le capteur de fuite d'eau de manière correcte.

Pour plus de détails concernant l'utilisation du système, reportez-vous au Guide de l'utilisateur (page 19).

Veuillez lire le présent document avant d'utiliser l'appareil et le conserver pour référence ultérieure.



PNQX7973ZA

PNQX7973ZA CC0116WK0 (E)



Sommaire

Introduction

Informations sur les accessoires3

Informations importantes

À propos de ce système4

Pour votre sécurité4

Consignes de sécurité
importantes5

Pour des performances
optimales5

Autres informations6

Configuration

Pièces et fonctions8

Voyant LED8

Vue d'ensemble de la
configuration8

Insertion de la batterie9

Enregistrement du détecteur9

Vérification de la zone
d'utilisation10

Installation11

Annexe

Test du détecteur19

Fonctionnalités disponibles lors de
l'utilisation de l'application [Home
Network]19

Accès au Guide de l'utilisateur19

Caractéristiques20

Informations sur les accessoires

Accessoires fournis

N°	Accessoire/Référence	Quantité
①	Batterie*1	1
②	Adaptateurs pour montage mural*2	2
③	Vis de montage mural (25 mm)*3	3

*1 Lors du remplacement de la batterie, reportez-vous à la section "Alimentation électrique" du chapitre "Caractéristiques", page 20 pour plus d'informations concernant la batterie.

*2 1 adaptateur pour l'unité principale
1 adaptateur pour l'unité sonde

*3 2 vis pour l'unité principale et 1 vis pour l'unité sonde



Autres informations

- La conception et les caractéristiques peuvent être modifiées sans préavis.
- Les illustrations figurant dans ce manuel peuvent différer légèrement du produit réel.

Marques commerciales

- iPhone et iPad sont des marques commerciales de Apple Inc., déposées aux États-Unis et dans d'autres pays.
- Android est une marque de Google Inc.
- Microsoft, Windows et Internet Explorer sont des marques commerciales, déposées ou non, de Microsoft Corporation aux États-Unis et/ou dans d'autres pays.
- Les autres marques commerciales mentionnées ici sont la propriété de leurs détenteurs respectifs.

Informations importantes

À propos de ce système

- Ce système est un système auxiliaire, il n'est pas conçu pour assurer une protection complète contre le vol. Panasonic décline toute responsabilité en cas de vol lors de l'utilisation de ce système.
- Les fonctionnalités sans fil du système sont soumises à des interférences, le fonctionnement ne peut donc être garanti dans toutes les situations. Panasonic décline toute responsabilité en cas de blessures ou de dommages suite à une panne ou une erreur de communication sans fil.

Pour votre sécurité

Pour éviter tout risque de dommages corporels ou matériels, voire d'accident mortel, lisez attentivement cette section avant d'utiliser l'appareil, de manière à être assuré que vous l'utilisez d'une façon appropriée et sûre.

ATTENTION

Connexion électrique

- Utilisez uniquement l'alimentation électrique indiquée sur le produit.
- Ne connectez pas de dispositifs autres que ceux spécifiés.

Installation

- Pour éviter tout risque d'incendie ou de décharge électrique, n'exposez jamais cet appareil à la pluie.
- Ne placez pas ou n'utilisez pas ce produit à proximité d'appareils à contrôle automatique, tels que des portes

- automatiques ou des alarmes incendie. Les ondes radio émises par ce produit peuvent entraîner des dysfonctionnements de ces appareils et provoquer un accident.
- Évitez de tirer ou de tordre le câble ou de le placer sous des objets lourds. Maintenez toujours l'unité principale droite.
- Ne laissez pas l'unité sonde entrer en contact avec une batterie ou une prise électrique. Le produit pourrait être endommagé.
- Conservez les petites pièces (vis, etc.) hors de portée des enfants. Il y a un risque d'ingestion. En cas d'ingestion, consultez immédiatement un médecin.

Mesures de précaution

- Ne démontez pas le produit.

Précautions médicales

- Consultez le fabricant de tout appareil médical personnel (par exemple stimulateurs cardiaques ou aides auditives) pour vous assurer qu'ils sont correctement protégés contre l'énergie radioélectrique externe. Les fonctionnalités DECT utilisent une fréquence comprise entre 1,88 GHz et 1,90 GHz, avec une puissance de transmission maximale de 250 mW.
- N'utilisez pas ce produit dans les établissements de santé si la réglementation affichée dans ces zones vous interdit de le faire. Il est possible que les hôpitaux ou les établissements de santé utilisent des équipements potentiellement sensibles à l'énergie radioélectrique externe.

Informations importantes

Batterie au lithium CR

- Ne la rechargez pas, ne la démontez pas, ne la modifiez pas, ne la chauffez pas et ne la jetez pas dans un feu.
- Ne touchez pas aux bornes ⊕ et ⊖ avec des objets métalliques.
- Il existe un risque d'explosion si la batterie est remplacée par un type de batterie incorrect. Mettez la batterie usagée au rebut conformément aux réglementations locales.
- Si l'électrolyte entre en contact avec les mains ou les vêtements, rincez abondamment à l'eau.
- Si l'électrolyte entre en contact avec les yeux, ne vous frottez pas les yeux. Rincez-les abondamment à l'eau et consultez un médecin.

ATTENTION

Batterie au lithium CR

- Utilisez uniquement la batterie indiquée à la page 3.
- Insérez la batterie correctement.
- Ne laissez pas la batterie dans une voiture en plein soleil avec les portières et les fenêtres fermées pendant une période de temps prolongée.
- Retirez la batterie si vous n'utilisez pas le produit pendant une période de temps prolongée. Conservez-la dans un lieu frais et sombre.
- Ne remplacez pas la batterie avec les mains mouillées.
- Garder hors de portée des jeunes enfants. Il y a un risque d'ingestion. En cas d'ingestion, consultez immédiatement un médecin.
- Retirez les batteries si elles ne fonctionnent plus. Il y a un risque de fuite, de surchauffe ou d'éclatement. Ne tentez pas d'utiliser une batterie qui fuit.

- Manipulez les batteries avec précaution. Ne les mettez pas en contact avec des matériaux conducteurs tels que bagues, bracelets ou clés, car cela risquerait de provoquer un court-circuit et la batterie et/ou les matériaux conducteurs pourraient surchauffer et occasionner des brûlures.

Consignes de sécurité importantes

Lorsque vous utilisez votre produit, observez toujours des précautions de sécurité élémentaires afin de réduire le risque d'incendie, de décharge électrique et de blessure, notamment :

1. Utilisez uniquement les batteries indiquées dans le présent document. N'incinerez pas les batteries. Elles pourraient exploser. Elles doivent être mises au rebut conformément à la réglementation locale.

CONSERVEZ CES INSTRUCTIONS

Pour des performances optimales

Emplacement du hub et prévention du bruit

Le hub et autres appareils Panasonic compatibles utilisent des ondes radio pour communiquer les uns avec les autres.

- Pour bénéficier d'une zone de couverture maximale et éviter les bruits parasites, il est recommandé d'installer le hub comme indiqué ci-dessous :
 - à un emplacement pratique, élevé et central, sans obstacles entre

Informations importantes

- l'appareil et le hub, dans un environnement intérieur ;
- loin d'appareils électroniques tels que téléviseurs, radios, ordinateurs, périphériques sans fil ou autres téléphones ;
 - loin de transmetteurs à radiofréquence (par exemple, antennes externes de stations de téléphonie mobile). (Évitez de placer le hub sur une baie vitrée ou à proximité d'une fenêtre.)
- Si la réception à l'emplacement du hub n'est pas satisfaisante, déplacez le hub vers un autre emplacement offrant une meilleure réception.

Environnement

- Maintenez le produit éloigné des appareils générant du bruit électrique, par exemple les lampes fluorescentes et les moteurs.
- Le produit ne devrait pas être exposé à de la fumée excessive, de la poussière, des températures élevées et des vibrations.
- Le produit ne devrait pas être exposé à la lumière directe du soleil.
- Ne placez pas d'objets lourds sur le produit.
- Maintenez l'appareil éloigné de toute source de chaleur (radiateur, autocuiseur, etc.) et ne le laissez pas dans une pièce où la température est inférieure à 0 °C ou supérieure à 40 °C.
- L'utilisation de ce produit à proximité d'appareils électriques peut causer des interférences. Éloignez-le des appareils électriques.
- Ne laissez pas les sondes en métal de l'unité sonde entrer en contact avec des objets métalliques. Cela peut réduire la durée de vie de la batterie.

Autres informations

ATTENTION : il existe un risque d'explosion si la batterie est remplacée par un type de batterie incorrect. Mettez au rebut les batteries usagées conformément aux instructions.

Entretien habituel

- Nettoyez la surface extérieure de l'appareil avec un chiffon doux humide.
- N'utilisez pas de benzène, diluant ou toute poudre abrasive.
- Si les sondes en métal de l'unité sonde entrent en contact avec un matériau étranger (huile, détergent, etc.), il est possible que les sondes repoussent l'eau et ne puissent donc détecter correctement les fuites d'eau. Vérifiez régulièrement les sondes en métal et essuyez l'eau ou les matériaux étrangers ayant adhéré aux sondes.
- Si les sondes entrent en contact avec de l'eau, essuyez l'unité sonde. Ne laissez pas les sondes rester en contact prolongé avec de l'eau, les sondes pourraient noircir (la capacité du produit à détecter les fuites d'eau ne sera pas affectée).

Élimination des batteries et équipements usagés (uniquement pour l'Union européenne et les pays disposant de systèmes de recyclage)

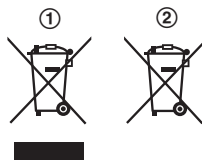

Informations importantes

Apposés sur le produit lui-même, sur son emballage ou figurant dans la documentation qui l'accompagne, ces pictogrammes (①, ②) indiquent que les batteries et appareils électriques et électroniques usagés doivent être séparés des ordures ménagères.

Afin de permettre le traitement, la valorisation et le recyclage adéquats des batteries et des appareils usagés, veuillez les porter à l'un des points de collecte prévus, conformément à la législation nationale en vigueur.

En les éliminant conformément à la réglementation en vigueur, vous contribuez à éviter le gaspillage de ressources précieuses ainsi qu'à protéger la santé humaine et l'environnement.

Pour de plus amples renseignements sur la collecte et le recyclage, veuillez vous renseigner auprès des collectivités locales. Le non-respect de la réglementation relative à l'élimination des déchets est passible d'une peine d'amende.

Note relative au pictogramme à apposer sur les batteries

Le pictogramme (②) peut être associé à un symbole chimique. Dans ce cas, il remplit également les exigences posées par la Directive relative au produit chimique concerné.

Note relative à la procédure de retrait des batteries

Reportez-vous à la section "Insertion de la batterie" à la page 9.

Configuration

Pièces et fonctions

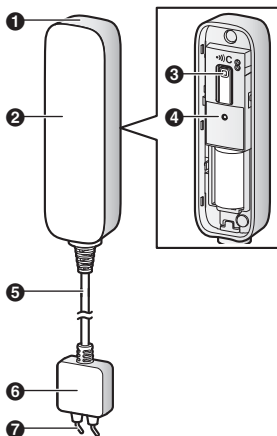

- 1 Unité principale
- 2 Capot de l'unité principale
- 3 [(•)]C
Permet de vérifier l'état du détecteur ou d'enregistrer le détecteur au niveau du hub.
- 4 Voyant LED
- 5 Câble
- 6 Unité sonde
- 7 Sondes

Voyant LED

Vous pouvez appuyer sur [(•)]C et vérifier l'état du détecteur à l'aide du voyant LED. Une fois l'état du détecteur vérifié, nous vous recommandons de désactiver le voyant LED en appuyant de nouveau sur [(•)]C dès que possible, faute de quoi la durée de vie de la batterie peut être réduite.

Voyant	Etat
Vert, allumé	Pas d'eau détectée
Rouge, allumé	Eau détectée
Rouge, clignotant	Le détecteur est hors de portée du hub
Vert, clignotant lentement	Mode d'enregistrement (vous avez appuyé sans relâcher sur [(•)]C)
Eteint	Pas d'alimentation de la batterie

Remarques :

- Le voyant LED n'indique l'état du détecteur que si le détecteur a été enregistré (page 9).

Vue d'ensemble de la configuration

- 1 **Configuration initiale**
Assurez-vous de pouvoir accéder au système à l'aide de votre appareil mobile. Pour plus de détails, reportez-vous au Guide de configuration du système fourni avec le hub.
- 2 **Insertion de la batterie**
Le détecteur fonctionne à l'aide de batteries.
- 3 **Enregistrement**
L'enregistrement n'est requis que si le détecteur a été acheté séparément (pas dans le cadre d'un ensemble).
- 4 **Vérification de la zone d'utilisation**
Lisez les informations du présent document pour vous assurer que la zone d'installation souhaitée est adaptée au bon fonctionnement de l'appareil.

5 Installation

Installez le détecteur à l'emplacement souhaité.

Insertion de la batterie

- UTILISEZ UNIQUEMENT une batterie au lithium CR2.
 - Vérifiez la polarité (+, -).
- 1 Retirez le capot de l'unité principale.
 - Soulevez le capot au niveau de la partie renforcée (1) et ouvrez le capot de l'unité principale (2).

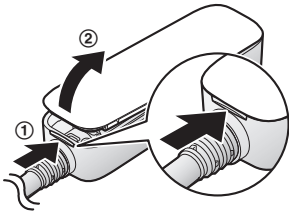

- 2 Insérez la batterie.

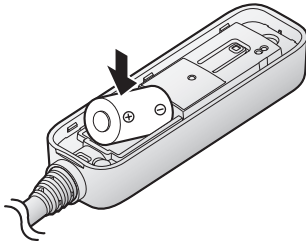

- 3 Fixez le capot de l'unité principale.

Enregistrement du détecteur

Cette procédure n'est pas requise pour les appareils inclus dans un ensemble.

Pour utiliser le détecteur, vous devez l'enregistrer au niveau du hub.

Si vous avez acheté les appareils séparément (pas dans le cadre d'un ensemble), vous devez enregistrer chaque appareil au niveau du hub.

Vous pouvez enregistrer chaque appareil à l'aide des boutons d'enregistrement ou de l'application [Home Network].

À l'aide des boutons d'enregistrement

- 1 **Hub :**
Appuyez sans relâcher sur **[•]C** **OTHER DEVICE** jusqu'à ce que le voyant LED clignote lentement en vert.
- 2 **Détecteur :**
Retirez le capot de l'unité principale et appuyez sans relâcher sur **[•]C** jusqu'à ce que le voyant LED clignote lentement en vert (page 8).
 - Une fois l'enregistrement terminé, le hub émet un long signal sonore.

Remarques :

- Pour procéder à l'annulation sans enregistrer le détecteur, appuyez de nouveau sur la touche **[•]C** au niveau du hub et du détecteur.
- En cas d'échec de l'enregistrement, le hub émet plusieurs signaux sonores courts.

Configuration

À l'aide de l'application

Lors de l'enregistrement du détecteur à l'aide de l'application **[Home Network]**, vous pouvez attribuer un nom à vos appareils et les regrouper par emplacement. Pour plus d'informations, reportez-vous au Guide de l'utilisateur (page 19).

Vérification de la zone d'utilisation

Plage de communication sans fil

La plage de communication sans fil de chaque appareil du système par rapport au hub est d'environ 50 m à l'intérieur et d'environ 300 m à l'extérieur. Il est possible que la communication sans fil ne soit pas fiable lorsque les obstacles suivants se trouvent entre le hub et les appareils.

- Écrans ou portes en métal
- Murs isolés avec des feuilles d'aluminium
- Murs en béton ou en tôle ondulée
- Fenêtres à double vitrage
- Plusieurs murs
- Lorsque les appareils se situent à des étages différents ou dans différents bâtiments

Remarques :

- Vous pouvez vérifier le statut de communication du détecteur en appuyant sur **[•)C]**. Si le voyant LED est allumé en vert ou en rouge, le détecteur communique correctement avec le hub. Si le voyant LED clignote en rouge, le détecteur est hors de portée du hub.

Installation

L'unité principale doit être installée sur un mur et l'unité sonde peut être installée au mur ou au sol.

Lorsque les sondes en métal de l'unité sonde entrent en contact avec de l'eau, une faible quantité de charge électrique passe entre les sondes, ce que l'unité principale reconnaît comme étant une fuite d'eau.

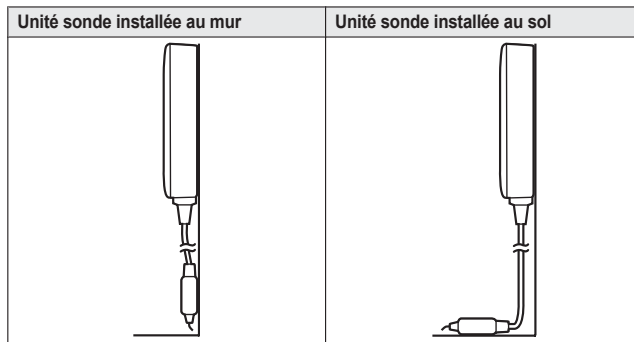

Précautions d'installation

- Le détecteur n'est pas conçu pour les situations nécessitant une fiabilité élevée. Nous vous déconseillons d'utiliser le détecteur dans de telles situations.
- La société Panasonic ne peut être tenue responsable des blessures ou des dommages causés par l'utilisation du produit.
- Lors de l'installation, assurez-vous que la batterie est correctement installée et que le capot de l'unité principale est complètement fermé.
- Lors de l'installation sur une surface en bois, utilisez les adaptateurs pour montage mural inclus. Fixez les adaptateurs pour montage mural au mur à l'aide de vis (n'utilisez pas de ruban adhésif double face).
- Installez le détecteur sur une surface stable en mesure d'en supporter le poids.
- N'installez pas le détecteur sur un matériau mou. Elle pourrait tomber, se casser ou causer des blessures.
- Ne montez pas le détecteur sur une plaque de plâtre, du béton cellulaire léger autoclavé, un bloc en béton, du contreplaqué d'une épaisseur inférieure à 25,4 mm, etc.
- Il est possible que le détecteur ne puisse détecter les fuites d'eau si l'eau contient des contaminants tels que de l'huile ou si l'eau est gelée (glace ou neige, par exemple).
- Le fait de toucher les sondes en métal avec votre main peut entraîner la détection d'une fuite d'eau. Ce n'est pas un dysfonctionnement.

Configuration

- Installez l'unité sonde de manière à ce que les sondes en métal soient à l'horizontale. Les fuites d'eau ne peuvent être détectées qu'en cas de contact de l'eau avec les deux sondes en métal. Aucune fuite ne sera détectée si l'eau est uniquement en contact avec l'une des sondes.

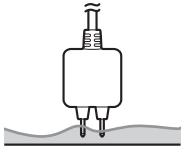
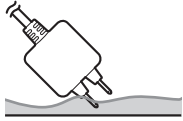
Installation correcte	Installation incorrecte
Les sondes en métal sont à l'horizontale par rapport au sol	Les sondes en métal ne sont pas à l'horizontale par rapport au sol
	

Emplacement d'installation

Installez le capteur de fuite d'eau dans un sous-sol, une cuisine, une buanderie ou autre pièce où vous souhaitez détecter les fuites d'eau. Le détecteur est généralement installé à côté d'une machine à laver ou d'un chauffe-eau ou dans un lieu où une fuite d'eau est survenue par le passé.

Remarques :

- Installez l'unité sonde de manière à ce que les sondes en métal soient à environ 1 mm du sol. Si les sondes sont en contact avec le sol, il est possible que les détections soient erronées. Si les sondes sont placées à une trop grande distance du sol, les fuites d'eau ne peuvent être détectées qu'une fois que la fuite d'eau est en contact avec les sondes.

Configuration

- Installez l'unité principale à 1 m ou plus du sol. L'unité principale n'est pas étanche. Si l'unité est mouillée, il est possible que le détecteur soit endommagé et que les fuites d'eau ne soient pas détectées correctement.

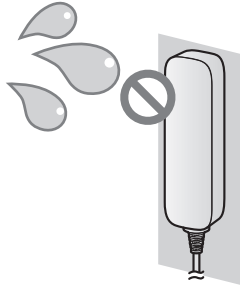

Configuration

Fixation à l'aide des adaptateurs pour montage mural

- 1 Utilisez des vis pour fixer les adaptateurs pour montage mural au mur.
 - Unité principale
 - A** Vis
 - B** 75 mm
 - Unité sonde
 - A** Vis

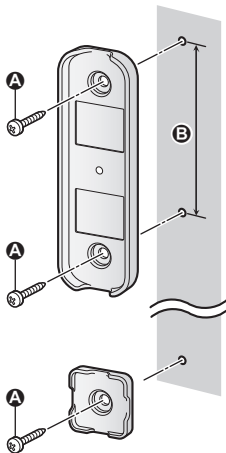

Remarques :

- Pour installer l'unité sonde au sol, reportez-vous à la page 17. Vous ne devez alors pas utiliser les adaptateurs pour montage mural de l'unité sonde.

Configuration

- 2 Retirez le support du ruban adhésif double face, insérez l'unité principale et l'unité sonde dans les adaptateurs pour montage mural, puis appuyez fermement sur chaque unité pour garantir l'adhérence à la surface d'installation.

➊ Ruban adhésif double face

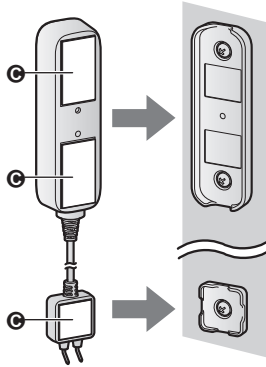

Configuration

Fixation à l'aide de ruban adhésif double face uniquement

Remarques :

- Veillez à ce que les surfaces en contact avec le ruban adhésif double face soient propres et sèches avant d'appliquer le ruban adhésif. Lors de l'utilisation de ruban adhésif double face sur du béton ou des briques, si la surface du béton ou des briques est humide, veillez à sécher complètement la surface avant de poser le ruban adhésif.
- 1 Retirez le support du ruban adhésif double face, fixez l'unité principale et l'unité sonde sur la surface d'installation, puis appuyez fermement sur chaque unité pour garantir l'adhérence à la surface d'installation.

A Ruban adhésif double face

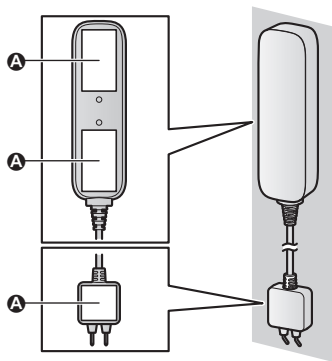

Remarques :

- Pour installer l'unité sonde au sol, reportez-vous à la page 17.

Configuration

Installation de l'unité sonde au sol

Lors de l'installation de l'unité sonde au sol, utilisez du ruban adhésif double face pour fixer l'unité sonde directement au sol.

Remarques :

- Si l'unité sonde est insérée dans les adaptateurs pour montage mural et fixée au sol, les sondes seront à une trop grande distance du sol et les fuites d'eau ne pourront donc être détectées qu'une fois que la fuite d'eau sera en contact avec les sondes.

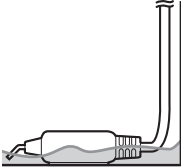
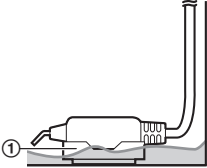
Installation correcte	Installation incorrecte
<p>Les eaux peu profondes entrent en contact avec les sondes</p> 	<p>Seules les eaux profondes peuvent entrer en contact avec les sondes</p>  <p>① Adaptateur de montage mural</p>

Configuration

Retrait du mur

■ Retrait des adaptateurs pour montage mural

- 1 Insérez un tournevis plat dans les encoches des adaptateurs pour montage mural, puis séparez délicatement l'unité principale et l'unité sonde.

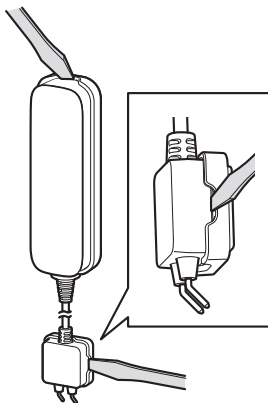

- 2 Retirez les vis de fixation des adaptateurs pour montage mural au mur.

■ Retrait lors de la fixation à l'aide de ruban adhésif double face uniquement

- 1 Attachez un morceau de fil à deux bâtons, tournevis, etc.
 - 2 Tendez le fil et utilisez-le pour couper l'adhésif double face, puis retirez les restes d'adhésif.
- A** Restes d'adhésif

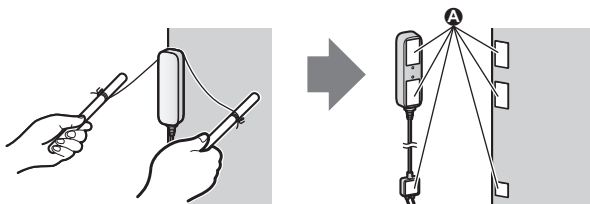

Test du détecteur

Vous pouvez tester les performances du détecteur à l'aide du voyant LED du détecteur.

- 1 Retirez le capot de l'unité principale.
- 2 Appuyez sur la touche **[••]C**.
- 3 Mettez les sondes de l'unité sonde en contact avec de l'eau.
- 4 Vérifiez que le voyant LED s'allume bien en rouge.
- 5 Appuyez de nouveau sur **[••]C**.

Fonctionnalités disponibles lors de l'utilisation de l'application [Home Network]

Certaines des fonctionnalités du détecteur disponibles lors de l'utilisation de l'application **[Home Network]** sont répertoriées ci-dessous. Pour plus d'informations, reportez-vous au Guide de l'utilisateur (page 19).

- **Système d'alarme**
Vous pouvez utiliser l'application pour activer et désactiver le système d'alarme, vérifier l'état du détecteur et consulter le journal des événements survenus.
- **Intégration du détecteur**
Vous pouvez configurer le détecteur de manière à ce qu'il déclenche d'autres événements système, tels que l'enregistrement par une caméra, l'activation d'un appareil électrique (une lampe, par exemple), etc. (appareil adapté requis).

- Alerte téléphonique

Vous pouvez configurer le système de manière à ce qu'il compose un numéro de téléphone préprogrammé lorsque le détecteur est déclenché.

Accès au Guide de l'utilisateur

Le Guide de l'utilisateur regroupe des documents en ligne qui vous aident à profiter pleinement de l'application **[Home Network]**.

1 iPhone/iPad

Appuyez sur  au niveau de l'écran d'accueil de l'application.

Dispositifs Android™

Appuyez sur  ou appuyez sur le bouton de menu du dispositif mobile au niveau de l'écran d'accueil de l'application.

2 Appuyez sur **[Guide de l'utilisateur]**.

Remarques :

- Les versions 8 et antérieures de l'application Microsoft® Windows® Internet Explorer® ne sont pas prises en charge.
- Les versions 4.1 et plus récentes de l'application Android sont recommandées.
- Vous pouvez également accéder au Guide de l'utilisateur à partir de la page Web indiquée ci-dessous.



www.panasonic.net/pcc/support/tel/homenetwork/manual/

Annexe

Caractéristiques

- **Normes**
DECT (Digital Enhanced Cordless
Telecommunications :
télécommunications numériques sans fil
améliorées)
- **Plage de fréquences**
DECT : 1,88 GHz – 1,90 GHz
- **Puissance de transmission de
radiofréquence**
Environ : 10 mW (puissance moyenne
par canal)
- **Alimentation électrique**
Batterie au lithium CR2 (CR15H270)
(1 x 3,0 V, 850 mAh)
- **Conditions de fonctionnement**
0 °C – 40 °C
- **Autonomie de la batterie**
Jusqu'à 2 ans (lorsque le détecteur est
déclenché une fois par mois, dans un
environnement à 25 °C) lors de
l'utilisation d'une batterie de 3,0 V,
850 mAh. La durée de vie de la batterie
varie en fonction de la capacité de la
batterie utilisée.
- **Dimensions**
**Unité principale (hauteur x largeur x
profondeur) (ruban adhésif double
face non compris) :**
Environ 106 mm x 31 mm x 22 mm
**Unité sonde (hauteur x largeur x
profondeur) (ruban adhésif double
face non compris) :**
Environ 44 mm x 24 mm x 10 mm
Câble (longueur) :
Environ 1,2 m
- **Poids**
Environ 80 g, batterie non comprise

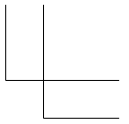
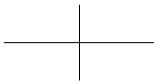
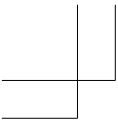

Notes

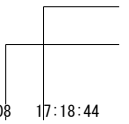
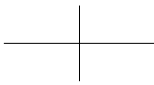
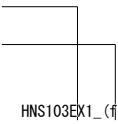
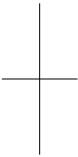

Références à nous communiquer lors de tout contact

Il est recommandé de garder ces informations à portée de main lors de toute demande de réparation sous garantie.

N° de série	Date d'achat
(à l'intérieur de l'unité principale)	
Nom et adresse du vendeur	

Joignez votre ticket de caisse ici.

C€0470

Panasonic System Networks Co., Ltd.

1-62, 4-chome, Minoshima, Hakata-ku, Fukuoka 812-8531, Japan

© Panasonic System Networks Co., Ltd. 2016

Panasonic®

Installationsanleitung

Heimnetzwerkssystem
Wasserschadensensor
Modellbez. **KX-HNS103EX1**

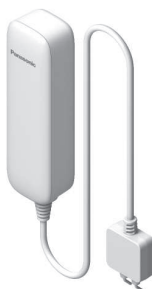

Vielen Dank, dass Sie sich für den Kauf eines Panasonic-Produkts entschieden haben.

In diesem Dokument wird die sachgerechte Installation des Wasserschadensensors erläutert.

Weitere Informationen zur Verwendung des Systems finden Sie in der Bedienungsanleitung (Seite 19).

Bitte lesen Sie dieses Dokument durch, bevor Sie das Gerät in Betrieb nehmen und bewahren Sie es als zukünftige Referenz gut auf.

Inhalt

Einführung

Zubehör-Informationen3

Wichtige Informationen

Hinweise zum System4

Für Ihre Sicherheit4

Wichtige Sicherheitshinweise5

Für eine optimale Leistung6

Weitere Hinweise6

Installation

Bezeichnungen und Funktionen der

Teile8

LED-Anzeige8

Einrichtungsübersicht8

Einsetzen der Batterie9

Registrieren des Sensors10

Überprüfen des

Verwendungsbereichs10

Installation11

Anhang

Testen des Sensors19

Verfügbare Funktionen bei

Verwendung der [Home Network]-

App19

Zugriff auf Bedienungsanleitung19

Technische Daten20

Zubehör-Informationen

Mitgeliefertes Zubehör

Nr.	Zubehör/Teilenummer	Menge
①	Batterie*1	1
②	Wandhalterungen*2	2
③	Wandmontageschrauben (25 mm)*3	3

*1 Wenn die Batterie ausgetauscht werden muss, siehe "Stromversorgung" unter "Technische Daten", Seite 20 für Informationen zur Batterie.

*2 1 Adapter für die Haupteinheit

1 Adapter für die Sondereinheit

*3 2 Schrauben für die Haupteinheit und 1 Schraube für die Sondereinheit



Weitere Hinweise

- Design und Spezifikationen können ohne Ankündigung geändert werden.
- Die in dieser Bedienungsanleitung verwendeten Abbildungen können vom eigentlichen Produkt geringfügig abweichen.

Warenzeichen

- iPhone und iPad sind eingetragene Marken der Apple Inc. in den USA und anderen Ländern.
- Android ist eine Marke der Google Inc.
- Microsoft, Windows und Internet Explorer sind eingetragene Marken oder Marken der Microsoft Corporation in den USA und/oder anderen Ländern.
- Alle anderen hier erwähnten Warenzeichen sind das Eigentum der jeweiligen Unternehmen.

Wichtige Informationen

Hinweise zum System

- Dieses System ist ein Zusatzsystem; es ist nicht dafür vorgesehen, vollständigen Schutz vor Sachschäden zu bieten. Panasonic haftet nicht für den Fall, dass Sachschäden auftreten, während dieses System in Betrieb ist.
- Die drahtlosen Funktionen des Systems sind Störungen ausgesetzt, daher kann die Funktion nicht in allen Situationen garantiert werden. Panasonic haftet nicht für Verletzungen oder Sachschäden, die bei Fehlern oder Ausfall der drahtlosen Kommunikation auftreten.

Für Ihre Sicherheit

Lesen Sie diesen Abschnitt vor Inbetriebnahme des Produkts sorgfältig durch, um ernsthafte bzw. lebensgefährliche Verletzungen oder Sachbeschädigungen zu vermeiden und einen ordnungsgemäßen und sicheren Betrieb zu gewährleisten.

WARNUNG

Stromanschluss

- Verwenden Sie nur die am Produkt angegebene Stromquelle.
- Schließen Sie keine Geräte an, die nicht zugelassen sind.

Installation

- Um Feuer und elektrische Schläge zu vermeiden, sollten Sie dieses Gerät niemals Regen aussetzen.
- Stellen Sie das Produkt nicht in der Nähe automatisch gesteuerter Geräte,

wie zum Beispiel Automatiktüren oder Feuermeldern, auf und verwenden Sie es nicht in der Nähe solcher Geräte. Von dem Produkt abgegebene Funkwellen können Fehlfunktionen anderer Geräte verursachen und damit zu Unfällen führen.

- Sorgen Sie dafür, dass das Kabel nicht unter Zug steht oder verbogen wird und dass keine schweren Gegenstände auf ihm abgestellt werden. Achten Sie darauf, dass das Hauptgerät stets aufrecht steht.
- Vermeiden Sie den Kontakt der Sondereinheit mit einer Batterie oder elektrischen Steckdose. Das Produkt könnte beschädigt werden.
- Bewahren Sie Kleinteile (Schrauben usw.) außerhalb der Reichweite von Kindern auf. Es besteht das Risiko des Verschluckens. Suchen Sie bei Verschlucken sofort einen Arzt auf.

Vorsichtsmaßnahmen

- Bauen Sie das Produkt nicht auseinander.

Medizinische Informationen

- Wenden Sie sich an den Hersteller Ihrer persönlichen medizinischen Geräte, wie zum Beispiel Herzschrittmacher oder Hörgerät, um zu erfahren, ob diese ausreichend gegen externe Hochfrequenzenergie abgeschirmt sind. DECT-Funktionen arbeiten im Bereich zwischen 1,88 GHz und 1,90 GHz mit einer maximalen Übertragungsleistung von 250 mW.
- Verwenden Sie das Produkt nicht in Gesundheitseinrichtungen, wenn Bestimmungen auf dem Gelände Sie anweisen, solche Geräte nicht zu verwenden. In Krankenhäusern oder Gesundheitseinrichtungen werden

Wichtige Informationen

möglicherweise Geräte verwendet, die empfindlich auf externe Hochfrequenzenergie reagieren.

CR-Lithium-Batterie

- Nicht aufladen, zerlegen, umarbeiten, erwärmen oder ins Feuer werfen.
- Berühren Sie die Anschlussklemmen ⊕ und ⊖ nicht mit Metallobjekten.
- Es besteht Explosionsgefahr, wenn die Batterie durch einen falschen Typ ausgetauscht wird. Entsorgen Sie gebrauchte Batterien gemäß den geltenden Vorschriften.
- Wenn Ihre Hände oder die Kleidung in Kontakt mit Elektrolyt kommen, waschen Sie das Elektrolyt gründlich mit Wasser ab.
- Falls Elektrolyt in Kontakt mit Ihren Augen kommt, reiben Sie sich niemals die Augen. Spülen Sie die Augen gründlich mit Wasser und wenden Sie sich an einen Arzt.

VORSICHT

CR-Lithium-Batterie

- Verwenden Sie nur die auf Seite 3 angegebene Batterie.
- Legen Sie die Batterie richtig ein.
- Lassen Sie die Batterie nicht längere Zeit bei geschlossenen Türen und Fenstern in einem Fahrzeug liegen, in dem sie direktem Sonnenlicht ausgesetzt ist.
- Entfernen Sie die Batterie, wenn Sie das Produkt längere Zeit nicht verwenden. Bewahren Sie das Produkt an einem kühlen, dunklen Ort auf.
- Wechseln Sie die Batterie nicht mit nassen Händen aus.
- Außerhalb der Reichweite von Kindern aufbewahren. Es besteht das Risiko des

Verschluckens. Wenn die Batterie verschluckt wird, suchen Sie sofort einen Arzt auf.

- Entfernen Sie die Batterie, wenn sie nicht mehr verwendet werden kann. Es besteht ein Risiko des Auslaufens, der Überhitzung und des Aufreißens. Verwenden Sie eine Batterie nicht mehr, wenn sie ausläuft.
- Lassen Sie im Umgang mit Batterien Vorsicht walten. Bringen Sie keine leitenden Materialien, wie Ringe, Armbänder oder Schlüssel, mit den Batterien in Berührung. Dieses kann zu einem Kurzschluss führen, bei dem sich die Batterie und/oder leitende Materialien überhitzen und Verbrennungen verursachen können.

Wichtige Sicherheitshinweise

Bei der Verwendung des Produktes müssen immer grundlegende Sicherheitsregeln beachtet werden, um das Risiko von Feuer, elektrischen Schlägen und Verletzungen zu vermeiden. Beachten Sie dabei Folgendes:

1. Verwenden Sie nur Batterien, die in diesem Dokument angegeben sind. Zum Entsorgen nicht ins Feuer werfen. Die Batterie(n) kann/können explodieren. Beachten Sie eventuelle speziell lokal geltende Entsorgungsvorschriften.

BEWAHREN SIE DIESE BEDIENUNGSANLEITUNG GUT AUF

Wichtige Informationen

Für eine optimale Leistung

Standort der Basisstation/Störungen vermeiden

Die Basisstation und andere kompatible Panasonic-Geräte kommunizieren über Funkwellen miteinander.

- Für eine störungsfreie Kommunikation bei maximaler Reichweite stellen Sie die Basisstation wie folgt auf:
 - In Innenräumen an einem zugänglichen, hohen und zentralen Standort ohne Hindernisse zwischen dem Produkt und der Basisstation.
 - Nicht in die Nähe von elektronischen Geräten, wie TV, Radio, PCs, sonstige schnurlose Geräte und Telefonen.
 - Nicht in Richtung von Hochfrequenzsendern, wie externen Mobilfunksendemasten. (Stellen Sie die Basisstation nicht in einer Fensternische oder in der Nähe eines Fensters auf.)
- Wenn der Empfang für eine Basisstation nicht ausreichend ist, stellen Sie die Basisstation an einem anderen Ort auf, um einen besseren Empfang zu erzielen.

Betriebsumgebung

- Halten Sie das Produkt von Vorrichtungen, wie Neonröhren und Motoren, fern, da diese elektrische Störungen erzeugen.
- Das Produkt muss vor übermäßigem Rauch, Staub, hohen Temperaturen und Vibrationen geschützt werden.
- Das Produkt darf nicht direkter Sonneneinstrahlung ausgesetzt werden.
- Legen Sie keine schweren Gegenstände auf das Produkt.

- Betreiben Sie das Produkt nicht in der Nähe von Wärmequellen, wie Heizungen, Kochern usw. Stellen Sie dieses Produkt nicht in Räumen auf, in denen die Temperatur unter 0 °C oder über 40 °C liegt.
- Der Gebrauch dieses Produkts in der Nähe elektrischer Geräte kann Störungen verursachen. Halten Sie mit dem Produkt einen Abstand zu anderen elektrischen Geräten ein.
- Vermeiden Sie den Kontakt von Metallsonden der Sondeneinheit mit Metallgegenständen. Dies könnte die Nutzungsdauer der Batterie verkürzen.

Weitere Hinweise

VORSICHT: Explosionsgefahr bei Verwendung nicht geeigneter Batterien. Entsorgen Sie gebrauchte Batterien gemäß den Anweisungen.

Pflege

- Wischen Sie die Außenflächen des Produkts mit einem weichen feuchten Tuch ab.
- Verwenden Sie kein Benzin, Verdüner oder Scheuerpulver.
- Wenn Metallsonden der Sondeneinheit mit Fremdmaterial (Öl, Lösungsmittel, usw.) in Kontakt kommen, weisen die Sonden ggf. Wasser ab und können ein Wasserleck dann nicht mehr erfassen. Prüfen Sie die Metallsonden regelmäßig und wischen Sie an den Proben hängendes Wasser oder Fremdmaterial ab.
- Wenn die Sonden mit Wasser in Kontakt kommen, wischen Sie die Sondeneinheit trocken. Vermeiden Sie den längeren Kontakt der Proben mit Wasser, da die Proben sonst schwarz werden. (Die

Wichtige Informationen

Fähigkeit des Produkts, Wasserlecks zu erfassen, wird dadurch nicht beeinträchtigt.)

Anforderungen derjenigen Richtlinie, die für die betreffende Chemikalie erlassen wurde.

Entsorgung von Altgeräten und Batterien (Nur für die Europäische Union und Länder mit Recyclingsystemen)

Hinweis zur Batterieentfernung

Siehe "Einsetzen der Batterie" auf Seite 9.

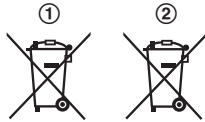

Diese Symbole (①, ②) auf den Produkten, der Verpackung und/oder den Begleitdokumenten bedeuten, dass gebrauchte elektrische und elektronische Produkte sowie Batterien nicht in den allgemeinen Hausmüll gegeben werden dürfen.

Bitte führen Sie alte Produkte und verbrauchte Batterien zur Behandlung, Aufarbeitung bzw. zum Recycling gemäß den gesetzlichen Bestimmungen den zuständigen Sammelpunkten zu. Indem Sie diese Produkte ordnungsgemäß entsorgen, helfen Sie dabei, wertvolle Ressourcen zu schützen und eventuelle negative Auswirkungen auf die menschliche Gesundheit und die Umwelt zu vermeiden. Für mehr Informationen zu Sammlung und Recycling, wenden Sie sich bitte an Ihren örtlichen Abfallentsorgungsdienstleister. Gemäß Landesvorschriften können wegen nicht ordnungsgemäßer Entsorgung dieses Abfalls Strafgerichte verhängt werden.

Hinweis zum Batteriesymbol

Dieses Symbol (②) kann in Kombination mit einem chemischen Symbol verwendet werden. In diesem Fall erfüllt es die

Installation

Bezeichnungen und Funktionen der Teile

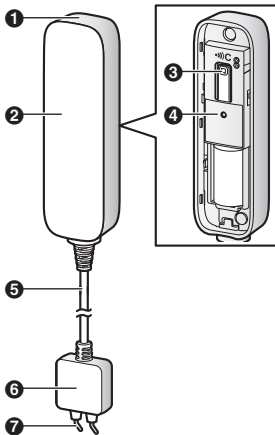

- 1 Haupteinheit
- 2 Abdeckung der Haupteinheit
- 3 **[•]C**
Wird zum Überprüfen des Sensorstatus oder zum Registrieren des Sensors in der Basisstation verwendet.
- 4 LED-Anzeige
- 5 Kabel
- 6 Sondeneinheit
- 7 Sonden

LED-Anzeige

Sie können **[•]C** drücken und mit der LED-Anzeige den Status des Sensors überprüfen.

Es wird empfohlen, nach der Sensorstatusprüfung die LED-Anzeige so bald wie möglich durch erneutes Drücken von **[•]C** auszuschalten, da sich andernfalls die Batterienutzungsdauer verkürzen könnte.

Anzeige	Status
Grün, leuchtet	Kein Wasser erkannt
Rot, leuchtet	Wasser erkannt
Rot, blinkt	Sensor befindet sich außerhalb der Reichweite der Basisstation
Grün, blinkt langsam	Registrierungsmodus (Sie haben [•]C gedrückt gehalten)
Aus	Kein Batteriestrom

Hinweis:

- Die LED-Anzeige zeigt den Sensorstatus nicht an, wenn der Sensor nicht registriert wurde (Seite 10).

Einrichtungsübersicht

- 1 **Ersteinrichtung**
Stellen Sie sicher, dass Sie mit Ihrem mobilen Gerät auf das System zugreifen können. Weitere Informationen finden Sie in der mit der Basisstation gelieferten Anleitung zur Systemeinrichtung.
- 2 **Einlegen der Batterie**
Der Sensor wird mit Batterien betrieben.
- 3 **Registrierung**
Nur erforderlich, wenn der Sensor separat gekauft wurde (d. h. nicht als Teil eines Pakets).

Installation

- 4 Überprüfen des Nutzungsbereichs**
Lesen Sie die Informationen in diesem Dokument, um zu überprüfen, ob der gewünschte Installationsbereich für den ordnungsgemäßen Betrieb geeignet ist.

- 5 Installation**
Installieren Sie den Sensor am gewünschten Standort.

Einsetzen der Batterie

- VERWENDEN SIE NUR eine CR2-Lithium-Batterie.
 - Überprüfen Sie die Polung (+, -).
- 1** Entfernen Sie die Abdeckung der Haupteinheit.
- Die Abdeckung der Haupteinheit (②) im Muldenbereich (①) anheben und abnehmen.

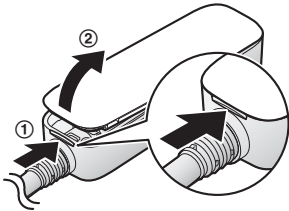

- 2** Legen Sie die Batterie ein.

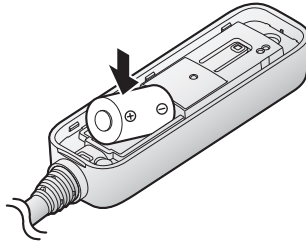

- 3** Bringen Sie die Abdeckung der Haupteinheit an.

Installation

Registrieren des Sensors

Dieser Vorgang ist nicht erforderlich bei Geräten, die als Teil eines Pakets geliefert wurden.

Bevor Sie den Sensor verwenden können, muss er in der Basisstation registriert werden.

Wenn Sie Geräte separat gekauft haben (d. h. nicht als Teil eines Pakets), müssen Sie jedes Gerät in der Basisstation registrieren.

Sie können die einzelnen Geräte mit den Registrierungstasten oder der **[Home Network]**-App registrieren.

Verwendung der Registrierungstasten

- 1 Basisstation:**
Halten Sie **[➡]C OTHER DEVICE** gedrückt, bis die LED-Anzeige langsam grün blinkt.
- 2 Sensor:**
Entfernen Sie die Abdeckung der Haupteinheit und halten Sie **[➡]C** gedrückt, bis die LED-Anzeige langsam grün blinkt (Seite 8).
 - Nach Abschluss der Registrierung gibt die Basisstation einen langen Signalton aus.

Hinweis:

- Um die Registrierung des Sensors abzubrechen, drücken Sie **[➡]C** an der Basisstation und am Sensor erneut.
- Wenn die Registrierung nicht möglich war, gibt die Basisstation mehrere kurze Signaltöne aus.

Verwendung der App

Wenn Sie den Sensor mit der **[Home Network]**-App registrieren, können Sie die Geräte bezeichnen und nach Standort gruppieren. Weitere Informationen finden Sie in der Bedienungsanleitung (Seite 19).

Überprüfen des Verwendungsbereichs

Reichweite der drahtlosen Kommunikation

Die Reichweite der drahtlosen Kommunikation jedes Geräts im System beträgt ab der Basisstation ca. 50 m in Gebäuden und ca. 300 m im Freien. Die drahtlose Kommunikation ist möglicherweise unzuverlässig, wenn sich die folgenden Hindernisse zwischen der Basisstation und anderen Geräten befinden.

- Metalltüren oder -jalousien
- Wände mit Aluminiumblech zur Dämmung
- Wände aus Beton oder Wellblech
- Doppelt verglaste Fenster
- Mehrere Wände
- Bei Verwendung der Geräte auf unterschiedlichen Stockwerken oder in unterschiedlichen Gebäuden

Hinweis:

- Sie können den Kommunikationsstatus des Sensors überprüfen, indem Sie auf **[➡]C** drücken. Wenn die LED-Anzeige grün oder rot leuchtet, kommuniziert der Sensor ordnungsgemäß mit der Basisstation. Wenn die LED-Anzeige rot blinkt, befindet sich das Gerät außerhalb der Reichweite der Basisstation.

Installation

Die Haupteinheit wird an einer Wand installiert und die Sondeneinheit an einer Wand oder auf dem Boden.

Wenn Metallsonden der Sondeneinheit mit Wasser in Berührung kommen, fließt zwischen den Sonden ein geringer elektrischer Strom, den die Haupteinheit als Wasserleck erfasst.

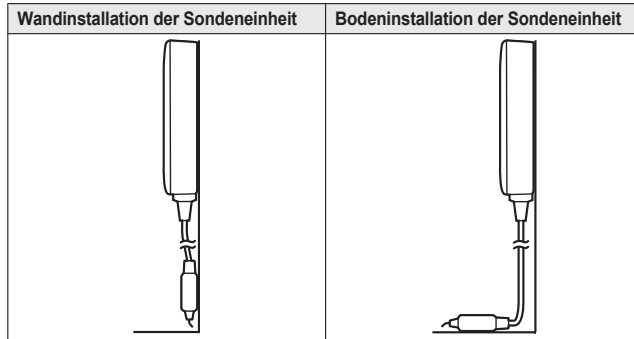

Vorsichtsmaßnahmen bei der Installation

- Der Sensor ist nicht ausgelegt zur Verwendung in Situationen, die eine hohe Zuverlässigkeit erfordern. Es wird nicht empfohlen, den Sensor in solchen Situationen zu verwenden.
- Panasonic übernimmt keine Verantwortung für durch den Einsatz dieses Produktes verursachte Verletzungen oder Schäden.
- Stellen Sie bei der Installation sicher, dass die Batterie richtig eingelegt ist und die Abdeckung der Haupteinheit vollständig geschlossen ist.
- Verwenden Sie bei der Installation auf einer Holzfläche die mitgelieferten Wandhalterungen. Sichern Sie die Wandhalterungen mit Schrauben (nicht mit doppelseitigem Klebeband).
- Montieren Sie den Sensor an einem stabilen Standort, wo der Sensor bei der Montage in geeigneter Form gehalten werden kann.
- Montieren Sie den Sensor nicht auf weichem Material. Es kann herunterfallen, zerbrechen oder Verletzungen verursachen.
- Montieren Sie den Sensor nicht auf folgendem Untergrund: Gipskarton, Leicht- oder Porenbeton (ALC), Betonstein, Sperrholz dünner als 25,4 mm usw.
- Der Sensor kann ein Wasserleck möglicherweise nicht richtig erfassen, wenn das Wasser durch z. B. Öl verunreinigt oder gefroren (Eis oder Schnee) ist.

Installation

- Die Berührung der Metallsonden mit der Hand kann als Wasserleck erkannt werden. Dies ist keine Fehlfunktion.
- Installieren Sie die Sondereinheit so, dass die Metallsonden horizontal sind. Ein Wasserleck kann nur erfasst werden, wenn das Wasser beide Metallsonden berührt; wenn das Wasser nur eine der Sonden berührt, wird ein Wasserleck nicht erfasst.

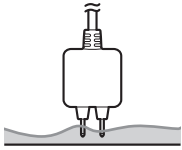
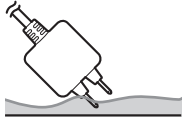
Richtige Installation	Falsche Installation
Metallsonden horizontal zum Boden 	Metallsonden nicht horizontal zum Boden 

Installationsort

Sie können den Wasserschadenssensor in einem Keller, einer Küche, einem Versorgungsraum oder in einem beliebigen Raum, in dem ein Wasserleck erfasst werden soll, installieren. Beispiele für häufige Installationen sind in der Nähe von Waschmaschinen, Heißwasserbereitern oder an einem Ort, an dem schon einmal ein Wasserleck aufgetreten ist.

Hinweis:

- Installieren Sie die Sondereinheit so, dass die Metallsonden ca. 1 mm über dem Boden sind. Wenn die Sonden den Boden berühren, kann die Erfassung des Sensors fehlerhaft sein. Wenn der Abstand der Sonden zum Boden zu groß ist, werden Wasserlecks erst nach einem für die Berührung der Sonden ausreichend hohen Wasserstand erfasst.

Installation

- Installieren Sie die Haupteinheit 1 m oder höher über dem Boden. Die Haupteinheit ist nicht wasserdicht; der Sensor kann durch Nässe beschädigt werden und Wasserlecks werden dann nicht mehr einwandfrei erfasst.

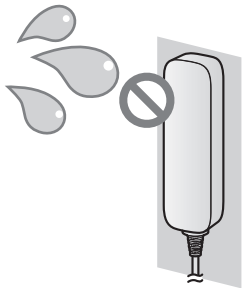

Installation

Befestigung mit den Wandhalterungen

- 1 Befestigen Sie die Wandhalterungen mit Schrauben an der Wand.
 - Haupteinheit
 - Ⓐ Schrauben
 - Ⓑ 75 mm
 - Sondeneinheit
 - Ⓐ Schraube

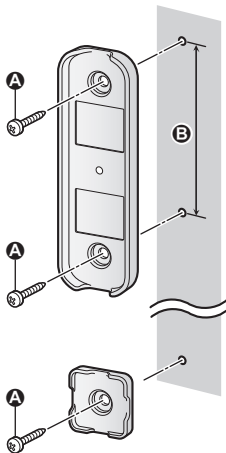

Hinweis:

- Zur Installation der Sondeneinheit auf dem Boden, siehe Seite 17. In diesem Fall wird die Wandhalterung der Sondeneinheit nicht verwendet.

Installation

- Entfernen Sie die Schutzfolie vom doppelseitigen Klebeband, setzen Sie die Haupteinheit und die Sondereinheit in die Wandhalterungen ein und drücken Sie dann fest auf jede Einheit, um eine feste Klebeverbindung mit der Installationsfläche sicherzustellen.

③ Doppelseitiges Klebeband

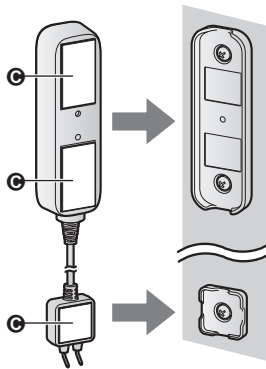

Installation

Befestigung nur mit doppelseitigem Klebeband

Hinweis:

- Stellen Sie vor dem Anbringen des Klebebandes sicher, dass alle Kontaktflächen für das doppelseitige Klebeband sauber und trocken sind. Wenn das doppelseitige Klebeband auf Beton oder Ziegelsteinen haften soll und diese Oberflächen nass sind, achten Sie vor dem Anbringen des Klebebandes darauf, die Oberflächen vollständig zu trocknen.
- 1 Entfernen Sie die Schutzfolie vom doppelseitigen Klebeband, setzen Sie die Haupteinheit und die Sondereinheit auf die Installationsfläche und drücken Sie dann fest auf jede Einheit, um eine feste Klebeverbindung mit der Installationsfläche sicherzustellen.

A Doppelseitiges Klebeband

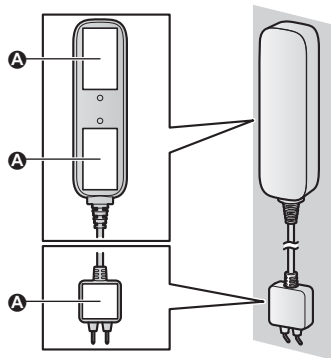

Hinweis:

- Zur Installation der Sondereinheit auf dem Boden, siehe Seite 17.

Installation

Installation der Sondeneinheit auf dem Boden

Verwenden Sie zur Installation der Sondeneinheit auf dem Boden das doppelseitige Kleband, um die Sonde direkt auf dem Boden zu befestigen.

Hinweis:

- Wenn die Sondeneinheit in die Wandhalterung eingesetzt und dann auf dem Boden installiert wird, ist der Abstand der Sonden zum Boden zu groß und Wasserlecks werden erst nach einem für die Berührung der Sonden ausreichend hohen Wasserstand erfasst.

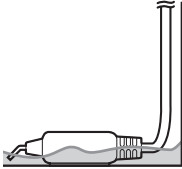
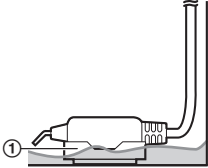
Richtige Installation	Falsche Installation
<p>Flaches Wasser berührt die Sonden</p> 	<p>Nur tiefes Wasser kann die Sonden berühren</p>  <p>① Wandhalterung</p>

Installation

Abnehmen von der Wand

■ Entfernen aus den Wandhalterungen

- 1 Führen Sie einen flachen Schraubendreher in die Einkerbungen der Wandhalterungen ein und hebeln Sie die Haupteinheit und die Sondereinheit vorsichtig heraus.

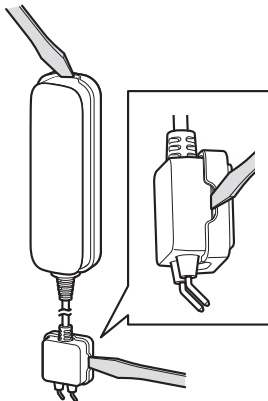

- 2 Entfernen Sie die Schrauben, mit denen die Wandhalterungen an der Wand befestigt sind.

■ Entfernen bei einfacher Befestigung mit doppelseitigem Klebeband

- 1 Binden Sie ein Stück Schnur an zwei Stöcke, Schraubendreher usw.
 - 2 Ziehen Sie die Schnur straff und durchschneiden Sie damit das doppelseitige Klebeband und entfernen Sie anschließend die Reste des Klebebands.
- A** Klebebandrest

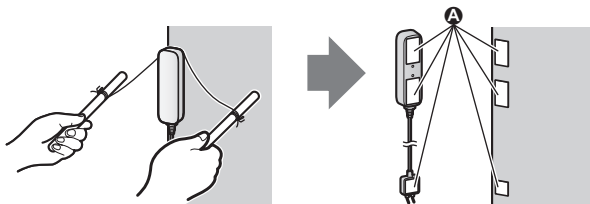

Testen des Sensors

Sie können die LED-Anzeige des Sensors überprüfen und die Leistung des Sensors testen.

- 1 Entfernen Sie die Abdeckung der Haupteinheit.
- 2 Drücken Sie **[••]C**.
- 3 Mit den Sonden der Sondeneinheit kurz Wasser berühren.
- 4 Prüfen Sie, dass die LED-Anzeige rot leuchtet.
- 5 Drücken Sie erneut **[••]C**.

Verfügbare Funktionen bei Verwendung der [Home Network]-App



Nachfolgend sind einige der bei Verwendung der **[Home Network]-App** verfügbaren Sensorfunktionen aufgeführt. Weitere Informationen finden Sie in der Bedienungsanleitung (Seite 19).

- **Alarmsystem**
Sie können mit der App das Alarmsystem aktivieren/deaktivieren, den aktuellen Status des Sensors überprüfen und ein Protokoll vorheriger Ereignisse anzeigen lassen.
- **Sensorintegration**
Sie können den Sensor so konfigurieren, dass er andere Systemereignisse, wie zum Beispiel Einschalten eines elektrischen Geräts (z.B. eine Lampe) usw., auslöst (Geeignetes Gerät erforderlich.)
- **Telefonwarnsignal**
Sie können das System so konfigurieren, dass bei Auslösung des

Sensors eine vorprogrammierte Telefonnummer gewählt wird.

Zugriff auf Bedienungsanleitung

Die Bedienungsanleitung ist eine Sammlung von Online-Dokumenten, die Sie dabei unterstützen, die **[Home Network]-App** optimal zu nutzen.

- 1 **iPhone/iPad**
Tippen Sie auf  auf der Startseite der App.
Android™ Geräte
Tippen Sie auf  oder drücken Sie die Menütaste Ihres mobilen Geräts auf der Startseite der App.
- 2 Tippen Sie auf **[Bedienungsanleitung]**.

Hinweis:

- Microsoft® Windows® Internet Explorer® 8 und frühere Versionen werden nicht unterstützt.
- Android 4.1 oder höhere Versionen werden empfohlen.
- Sie können die Bedienungsanleitung auch auf der unten aufgeführten Website aufrufen.



www.panasonic.net/pcc/support/tel/homenetwork/manual/

Anhang

Technische Daten

- **Standards**
DECT (Digital Enhanced Cordless Telecommunications)
- **Frequenzbereich**
DECT: 1,88 GHz – 1,90 GHz
- **RF-Übertragungsleistung**
Ca. 10 mW (durchschnittliche Leistung pro Kanal)
- **Stromversorgung**
Lithium-Batterie CR2 (CR15H270)
(1 × 3,0 V, 850 mAh)
- **Betriebsbedingungen**
0 °C – 40 °C
- **Batterie-Betriebsdauer**
Bis zu 2 Jahre (wenn der Sensor einmal im Monat auslöst, bei 25 °C Umgebungstemperatur) mit einer 3,0 V, 850 mAh Batterie. Die Batterie-Nutzungsdauer ist abhängig von der Kapazität der verwendeten Batterie.
- **Abmessungen**
Haupteinheit (Höhe × Breite × Tiefe)
(ohne doppelseitiges Klebeband):
Ca. 106 mm × 31 mm × 22 mm
Sondeneinheit (Höhe × Breite × Tiefe)
(ohne doppelseitiges Klebeband):
Ca. 44 mm × 24 mm × 10 mm
Kabel (Länge):
ca. 1,2 m
- **Masse (Gewicht)**
Ca. 80 g, ohne Batterie

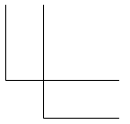
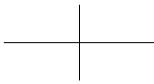
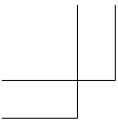

Notizen

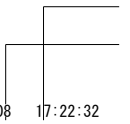
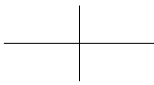
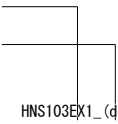
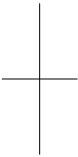

Zur künftigen Bezugnahme

Wir empfehlen folgende Informationen zu notieren und aufzubewahren, da diese bei möglichen Reparaturen im Rahmen der Garantie benötigt werden.

Seriennummer	Datum des Kaufs
(befindet sich auf der Innenseite der Haupteinheit)	
Name und Adresse des Händlers	

Heften Sie den Kaufbeleg hier an.

C€0470

Panasonic System Networks Co., Ltd.

1-62, 4-chome, Minoshima, Hakata-ku, Fukuoka 812-8531, Japan

© Panasonic System Networks Co., Ltd. 2016